

金属調査結果(断面ミクロ観察(A部))

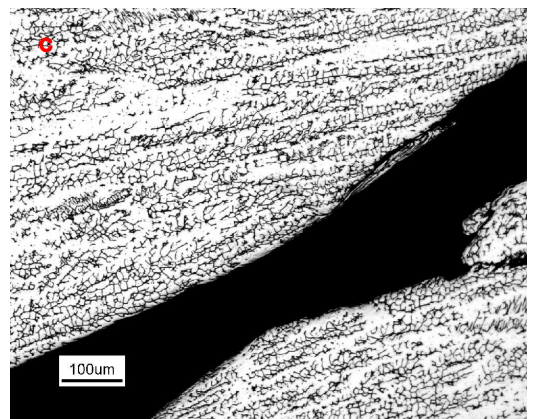
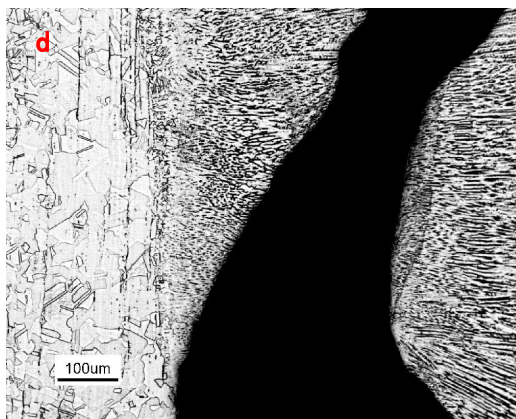
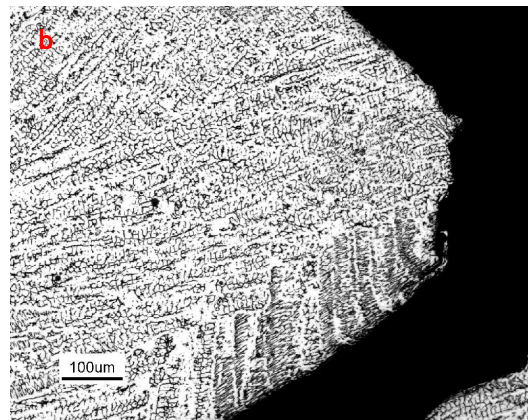
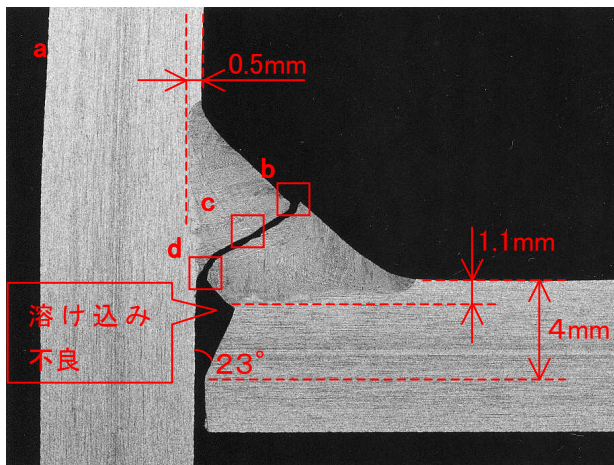
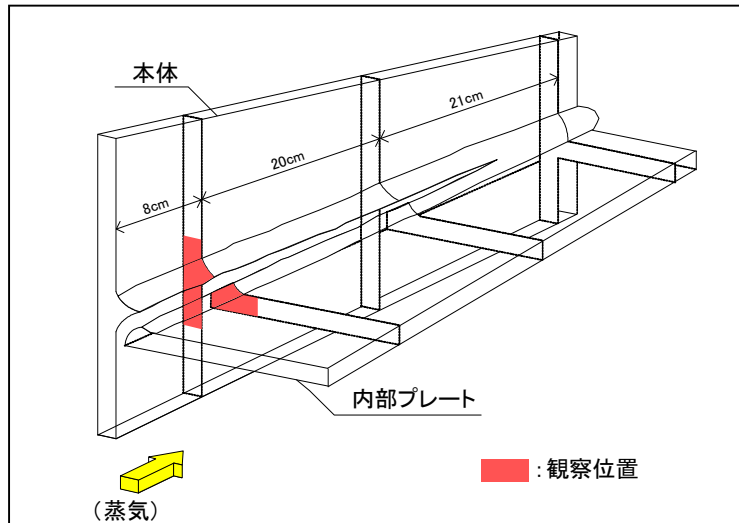

【断面観察結果】

- ・割れは、枝分かれのない粒内割れであり、材料欠陥、腐食ピットは認められなかった。
- ・溶接部に、溶け込み不良が認められた。
- ・割れが接近し破断したことを示す破面中央付近での屈曲が確認されたことより、起点は溶け込み不良部および溶接外表面にあることが確認された。
- ・溶け込み不良部の形状から、開先角度は約 23° 、開先深さは約4mmと推定される。(設計仕様：開先角度 45° 、開先深さ4.8mm)

金属調査結果(断面ミクロ観察(A部))

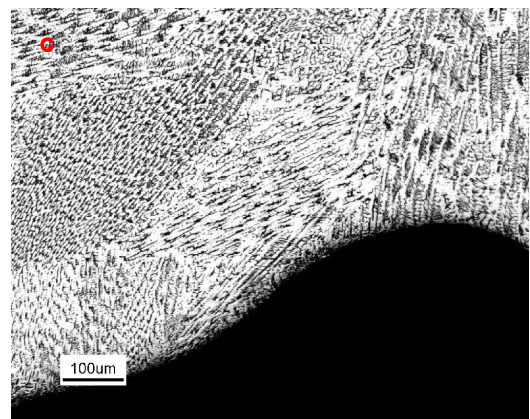
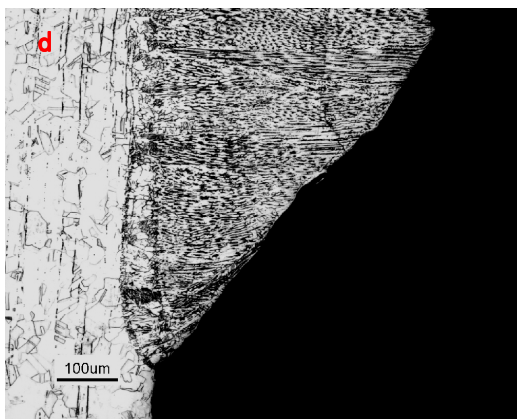
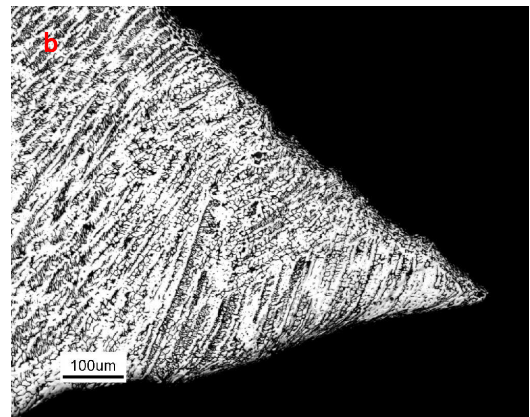
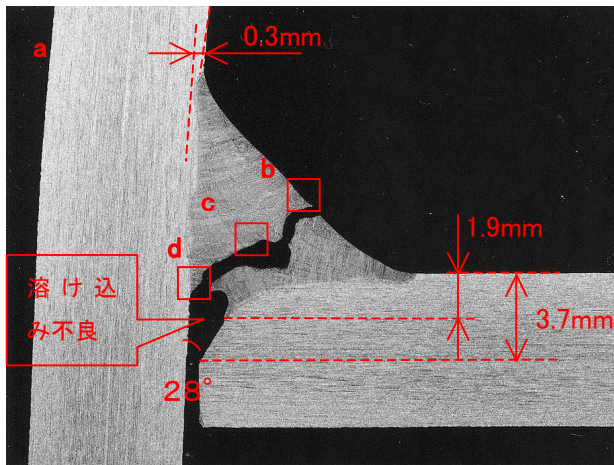
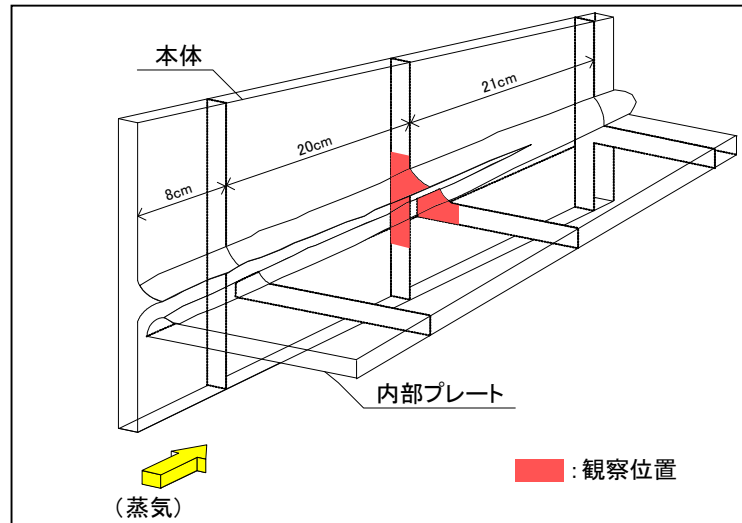

【断面観察結果】

- ・割れは、枝分かれのない粒内割れであり、材料欠陥、腐食ピットは認められなかった。
- ・溶接部に溶け込み不良が認められた。
- ・割れが接近し破断したことを示す破面中央付近での屈曲が確認されたことより、起点は溶け込み不良部および溶接外表面にあることが確認された。
- ・溶け込み不良部の形状から、開先角度は約 28° で、開先深さは約3.7mmと推定される。

金属調査結果(断面ミクロ観察(A部))

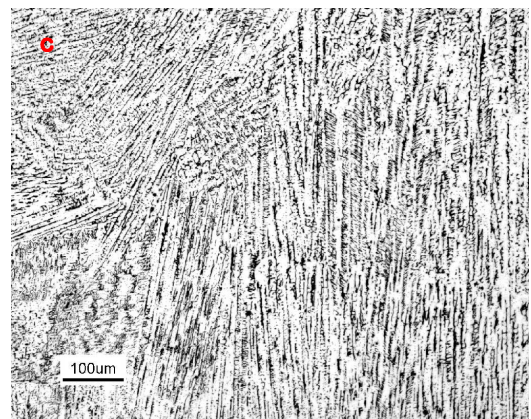
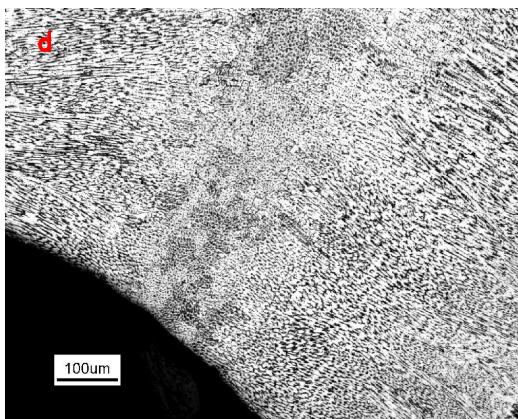
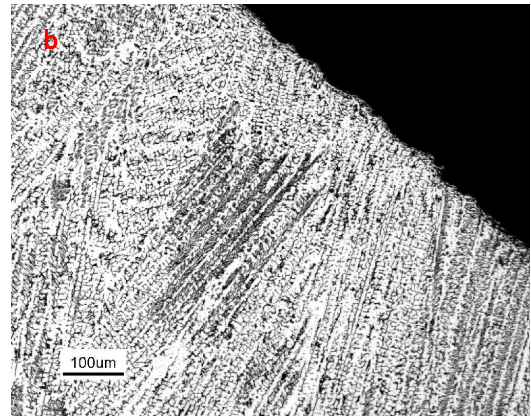
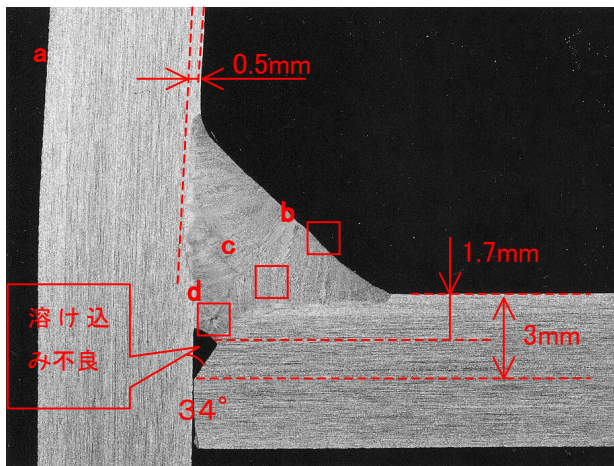
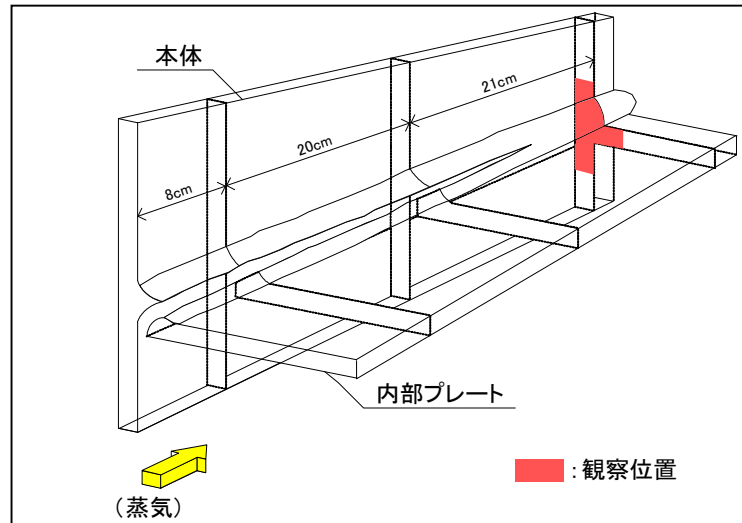

【断面観察結果】

- ・材料欠陥、腐食ピットは認められなかった。
- ・溶接部に溶け込み不良部が認められた。
- ・溶け込み不良部の形状から、開先角度は約 34° 、開先深さは約3mmと推定される。